

ART. 313 – EXPEDIČNÍ KOMBI BRAŠNA/BATOH

Použití: vodotěsná brašna na nosič kombinovaná s batohem z expediční řady výrobků určená zejména pro několikátýdenní cesty v těžších klimatických podmínkách

Kompatibilita: brašna je přímo určena na zadní expediční nosič art. 001, lze ji však kombinovat i s jinými zadními nosiči art.: 020, 022, 025, 205 a 206

Konstrukce na bázi lodních vaků zajišťuje úplnou vodotěsnost, odolnost použitého materiálu je minimálně tři metry vodního sloupce, stříh brašny je volen tak, aby obsahoval minimum švů, veškeré švy jsou zevnitř ošetřeny vysokofrekvenčním svařováním, systém uzavírání je řešen rolovacím způsobem shodně jako u lodních vaků

Objem: měnitelný až 20 litrů (jedna brašna).

Nosnost: maximálně 12 kg, celkový náklad nesmí přesáhnout limit stanovený pro daný nosič!

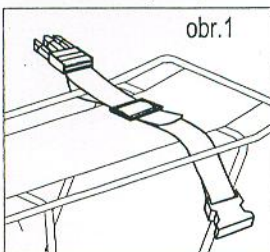

obr. 1

Upevnění brašny na nosič (obr. 1 a 2)

1. Kratší popruhy upevněte na nosič dle obr. 1
2. Brašnu připeňte k popruhům na nosiči viz obr. 2

Brašna jako batoh – rozeptejte kryt chránič štěle a spojte obvodové popruhy (obr. 3)

Zavírání brašny (obr. 3):

1. Vyrovnajte horní výztužný popruh s přezkami, vytlačte přebytečný vzduch a zarolujte vrchní část brašny a zapněte postranní přezky.
2. Zapněte zpevňovací popruhy a dotáhněte tak, aby byla brašna vyšponovaná a držela tvar



obr. 2

upněte za sedlovku

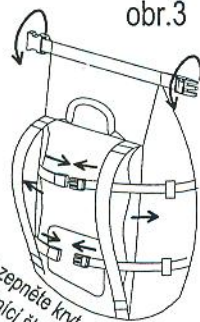

obr. 3

spojte a utáhněte popruhy

rozeptejte kryt chránič štěle

Upozornění: s nákladem na nosiči se mění jízdní vlastnosti kola!

www.sportarsenal.cz, Sport Arsenal s.r.o., Poděbradova 1772, 289 22 Lysá nad Labem, tel./fax:325 551 962

ART. 313 – EXPEDIČNÍ KOMBI BRAŠNA/BATOH

Použití: vodotěsná brašna na nosič kombinovaná s batohem z expediční řady výrobků určená zejména pro několikátýdenní cesty v těžších klimatických podmínkách

Kompatibilita: brašna je přímo určena na zadní expediční nosič art. 001, lze ji však kombinovat i s jinými zadními nosiči art.: 020, 022, 025, 205 a 206

Konstrukce na bázi lodních vaků zajišťuje úplnou vodotěsnost, odolnost použitého materiálu je minimálně tři metry vodního sloupce, stříh brašny je volen tak, aby obsahoval minimum švů, veškeré švy jsou zevnitř ošetřeny vysokofrekvenčním svařováním, systém uzavírání je řešen rolovacím způsobem shodně jako u lodních vaků

Objem: měnitelný až 20 litrů (jedna brašna).

Nosnost: maximálně 12 kg, celkový náklad nesmí přesáhnout limit stanovený pro daný nosič!

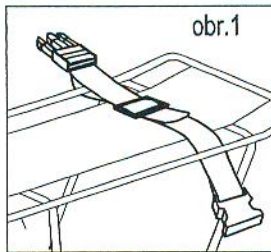

obr. 1

Upevnění brašny na nosič (obr. 1 a 2)

4. Kratší popruhy upevněte na nosič dle obr. 1
5. Brašnu připeňte k popruhům na nosiči viz obr. 2

Brašna jako batoh – rozeptejte kryt chránič štěle a spojte obvodové popruhy (obr. 3)

Zavírání brašny (obr. 3):

3. Vyrovnajte horní výztužný popruh s přezkami, vytlačte přebytečný vzduch a zarolujte vrchní část brašny a zapněte postranní přezky.
4. Zapněte zpevňovací popruhy a dotáhněte tak, aby byla brašna vyšponovaná a držela tvar

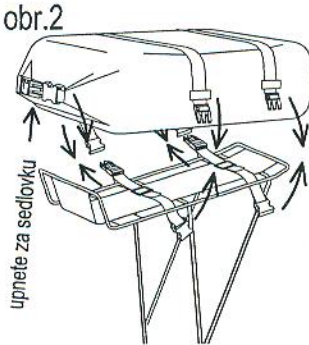

obr. 2

upněte za sedlovku

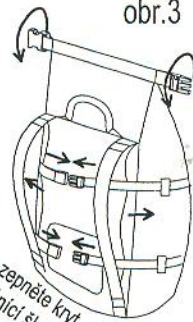

obr. 3

spojte a utáhněte popruhy

rozeptejte kryt chránič štěle

Upozornění: s nákladem na nosiči se mění jízdní vlastnosti kola!

www.sportarsenal.cz, Sport Arsenal s.r.o., Poděbradova 1772, 289 22 Lysá nad Labem, tel./fax:325 551 962

ART. 313 – EXPEDIČNÍ KOMBI BRAŠNA/BATOH

Použití: vodotěsná brašna na nosič kombinovaná s batohem z expediční řady výrobků určená zejména pro několikátýdenní cesty v těžších klimatických podmínkách

Kompatibilita: brašna je přímo určena na zadní expediční nosič art. 001, lze ji však kombinovat i s jinými zadními nosiči art.: 020, 022, 025, 205 a 206

Konstrukce na bázi lodních vaků zajišťuje úplnou vodotěsnost, odolnost použitého materiálu je minimálně tři metry vodního sloupce, stříh brašny je volen tak, aby obsahoval minimum švů, veškeré švy jsou zevnitř ošetřeny vysokofrekvenčním svařováním, systém uzavírání je řešen rolovacím způsobem shodně jako u lodních vaků

Objem: měnitelný až 20 litrů (jedna brašna).

Nosnost: maximálně 12 kg, celkový náklad nesmí přesáhnout limit stanovený pro daný nosič!

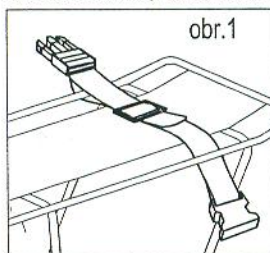

obr. 1

Upevnění brašny na nosič (obr. 1 a 2)

7. Kratší popruhy upevněte na nosič dle obr. 1
8. Brašnu připeňte k popruhům na nosiči viz obr. 2

Brašna jako batoh – rozeptejte kryt chránič štěle a spojte obvodové popruhy (obr. 3)

Zavírání brašny (obr. 3):

5. Vyrovnajte horní výztužný popruh s přezkami, vytlačte přebytečný vzduch a zarolujte vrchní část brašny a zapněte postranní přezky.
6. Zapněte zpevňovací popruhy a dotáhněte tak, aby byla brašna vyšponovaná a držela tvar



obr. 2

upněte za sedlovku

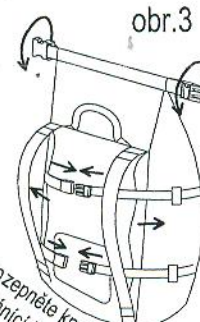

obr. 3

spojte a utáhněte popruhy

rozeptejte kryt chránič štěle

Upozornění: s nákladem na nosiči se mění jízdní vlastnosti kola!

www.sportarsenal.cz, Sport Arsenal s.r.o., Poděbradova 1772, 289 22 Lysá nad Labem, tel./fax:325 551 962

ART. 313 – EXPEDIČNÍ KOMBI BRAŠNA/BATOH

Použití: vodotěsná brašna na nosič kombinovaná s batohem z expediční řady výrobků určená zejména pro několikátýdenní cesty v těžších klimatických podmínkách

Kompatibilita: brašna je přímo určena na zadní expediční nosič art. 001, lze ji však kombinovat i s jinými zadními nosiči art.: 020, 022, 025, 205 a 206

Konstrukce na bázi lodních vaků zajišťuje úplnou vodotěsnost, odolnost použitého materiálu je minimálně tři metry vodního sloupce, stříh brašny je volen tak, aby obsahoval minimum švů, veškeré švy jsou zevnitř ošetřeny vysokofrekvenčním svařováním, systém uzavírání je řešen rolovacím způsobem shodně jako u lodních vaků

Objem: měnitelný až 20 litrů (jedna brašna).

Nosnost: maximálně 12 kg, celkový náklad nesmí přesáhnout limit stanovený pro daný nosič!

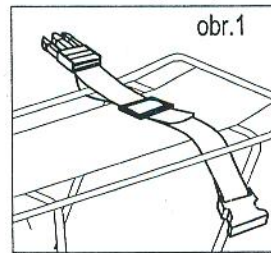

obr. 1

Upevnění brašny na nosič (obr. 1 a 2)

10. Kratší popruhy upevněte na nosič dle obr. 1
11. Brašnu připeňte k popruhům na nosiči viz obr. 2

Brašna jako batoh – rozeptejte kryt chránič štěle a spojte obvodové popruhy (obr. 3)

Zavírání brašny (obr. 3):

7. Vyrovnajte horní výztužný popruh s přezkami, vytlačte přebytečný vzduch a zarolujte vrchní část brašny a zapněte postranní přezky.
8. Zapněte zpevňovací popruhy a dotáhněte tak, aby byla brašna vyšponovaná a držela tvar

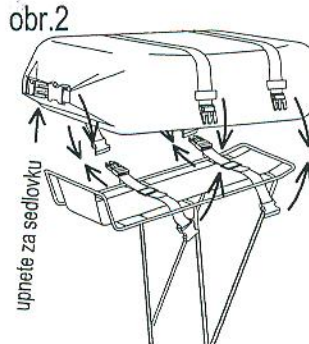

obr. 2

upněte za sedlovku

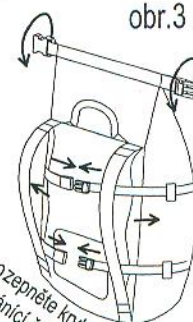

obr. 3

spojte a utáhněte popruhy

rozeptejte kryt chránič štěle

Upozornění: s nákladem na nosiči se mění jízdní vlastnosti kola!

www.sportarsenal.cz, Sport Arsenal s.r.o., Poděbradova 1772, 289 22 Lysá nad Labem, tel./fax:325 551 962